

Bedienungsanleitung für Badger Single-Action Saugsytem Modell 200 NH



Art.-No. 600 040
Düsenstärke: 0.77 mm

Bei der Konstruktion wurde besonderer Wert auf einfache Handhabung und Ergonomie, universellen Einsatz sowie Robustheit der Komponenten gelegt. Alle Dichtungen, die mit Farbe in Berührung kommen können, sind lösemittelfest, d.h. Sie können mit diesem Gerät auch alle lösemittelhaltigen Farben verarbeiten.

Bei der Badger 200 handelt es sich um einen sogenannten Single-Action-Farbspritzapparat. Durch Herunterdrücken des Hebels reguliert man die Luft und die Farbe gleichzeitig. Bitte vor Inbetriebnahme die Schutzkappe abziehen.

Luftanschluß und Farbe

Schließen Sie den Apparat mittels Schlauch an eine geeignete Druckluftquelle an. Eine Vielzahl von Kombinationen ist möglich, Auskunft gibt Ihr Fachhändler. Der Luftdruck sollte zwischen 1,0 und 1,8 bar liegen. Alle gängigen Airbrushfarben sind geeignet, evtl. ist die Farbe entsprechend zu verdünnen. Die Farbmengen-Regelung erfolgt über die Nadelregulierungsschraube 50-027.

Reinigen des Apparates

Restliche Farbe ausspritzen. Mit einem der Farbe entsprechend geeignetem Löse- bzw. Reinigungsmittel kräftig ausspritzen (Sicherheitshinweise des Reinigungsmittels beachten)! Vor längeren Arbeitspausen empfehlen wir, den Kopf und die Nadel auszubauen.

Ausbau Sprühkopf und Nadel

- a) Gerät von Farbe reinigen
- b) Gerät von der Luftquelle trennen
- c) Nadelregulierungsschraube incl. Nadel losschrauben
- d) Nadel herausziehen
- e) Sprühkopf abschrauben

Einbau Düsensatz

- a) Sprühkopf in den Apparat einschrauben
- b) Nadel vorsichtig einschieben
- c) Nadelregulierungsschraube reinschrauben
- d) Nadelfestellschraube reinschrauben
- e) Handgriff aufschrauben
- f) Farbmenge an der Nadelregulierungsschraube einstellen

Pflegehinweis:

Halten Sie die Spritzpistole immer sauber, entfernen Sie Farbe möglichst bevor sie antrocknet. Angetrocknete Farbe an Düse, Sprühkopf und Nadel wird am besten durch ein auf die Farbe abgestimmtes Lösemittel angelöst und mittels Pinsel oder Q- Tip entfernt. Legen Sie niemals den ganzen Apparat in Lösemittel. Geben Sie gelegentlich etwas dünnes Öl oder z.B. Regdab „Needle Juice“ von Badger an die Nadel im Bereich des Bedienungshebels. Halten Sie Nadelspitze und Düse frei von Öl und Fett, da es das Spritzbild beeinflussen kann. Kontrollieren Sie regelmäßig die Nadelspitze. Verbogene Nadelspitzen verursachen nicht nur ein schlechtes Spritzbild, sondern können auch die Düse beschädigen. Seien Sie im Umgang mit der Düse vorsichtig, da sie trotz bester Materialien ein empfindliches feinmechanisches Teil ist.

Probleme und Abhilfen

körniges Sprühbild/Spucken:

Prüfen Sie zuerst, ob die Nadel verbogen oder die Düse beschädigt ist. Falls die Farbe zu dickflüssig ist, verdünnen Sie sie und prüfen Sie die Nadel und den Sprühkopf auf angetrocknete Farbe. Evtl. ist auch der Luftdruck oder die Luftmenge Ihrer Luftquelle zu gering.

Blasenbildung im Farbbehälter:

Die Kronenkappe ist möglicherweise zu weit herausgedreht oder der Sprühkopf ist lose. Prüfen Sie beides und ziehen Sie diese Teile fest an. Bringt das keine Abhilfe, ist die Nadeldichtung defekt. Die Nadeldichtung kann nur mit Spezial-Werkzeug gewechselt werden, auf die Dichtung gewährt Badger lebenslange Garantie.

Pulsieren:

Die häufigste Ursache ist eine beschädigte Nadeldichtung, Austausch s.o. Bitte auch Düse, Luftkappe und Nadel auf Beschädigung überprüfen.

Sicherheitshinweise:

Seien Sie im Umgang mit der Nadel vorsichtig. Da sie sehr spitz ist, kann sie leicht zu Verletzungen führen. Beachten Sie die Sicherheitshinweise der Farb- bzw. der Reinigungs-mittelhersteller.

- lösen Sie den Apparat von der Druckluft bevor Sie etwas demontieren
- lassen Sie keine Kinder unbeaufsichtigt mit dem Apparat, es ist kein Spielzeug!

Gewährleistung

Wird das Gerät in den ersten 24 Monaten ab Kaufdatum beim Händler aufgrund von **nachgewiesenen** Fabrikations- oder Materialfehlern schadhaft, so beheben wir diesen Fehler ohne Berechnung.

Bitte fügen Sie einen ausreichend frankierten Rückumschlag und eine Fehlerbeschreibung bei, wenn Sie ein Gerät an uns einsenden.

Explosions-Zeichnung mit Teile-Nummern:

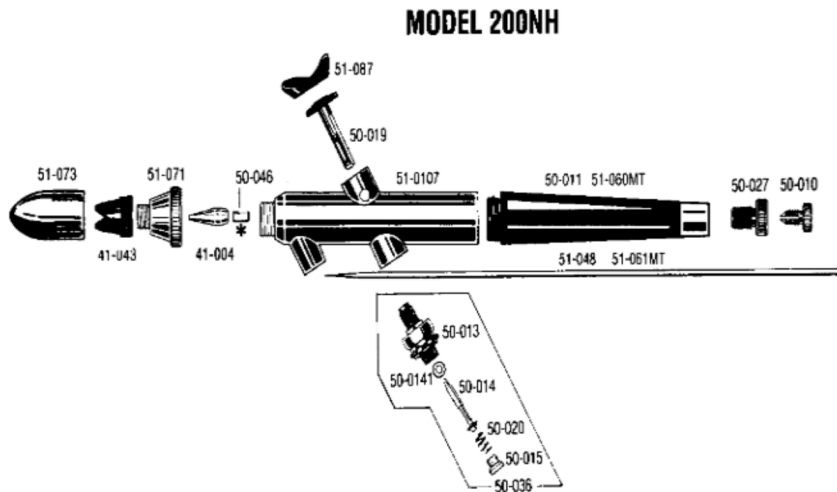

Badger-No.	Createx-No.	Teile-Bezeichnung
41-004	600 218	Düse
41-043	600 488	Kronenkappe
50-010	600 478	Nadelfeststellschraube
51-0107	600 228	Pistolenkörper
50-011	600 398	Handgriff, Aluminium
50-013	600 385	Ventil-Gehäuse
50-014	600 380	Ventilstößel
50-0141	600 381	O-Ring für Ventil
50-015	600 384	Ventilschraube
50-019	600 386	Bedienungshebel
50-020	600 387	Ventilfeder
50-027	600 402	Nadelregulierungsschraube
50-036	600 391	Ventil (komplett)
50-046	600 382	Nadellager +)
51-048	600 229	Nadel
51-071	600 222	Luftkappen-Körper
51-073	600 236	Schutzkappe, Kunststoff
51-087	600 225	Fingerhebel-Auflage
+) Austausch nur mit Spezial-Werkzeug		

Alle Ersatzteile erhalten Sie dort, wo Sie das Gerät gekauft haben.

Import und Vertrieb durch:

**CREATEX Handels-GmbH
Kirchhoffstraße 7
D-24568 Kaltenkirchen**

☎: 04191/882 77

Fax: 04191/859 12

<http://www.createx.de>

e-mail: info@createx.de

Unser komplettes Lieferprogramm finden Sie unter <http://www.createx.de>

Wir beliefern ausschließlich den Fachhandel.

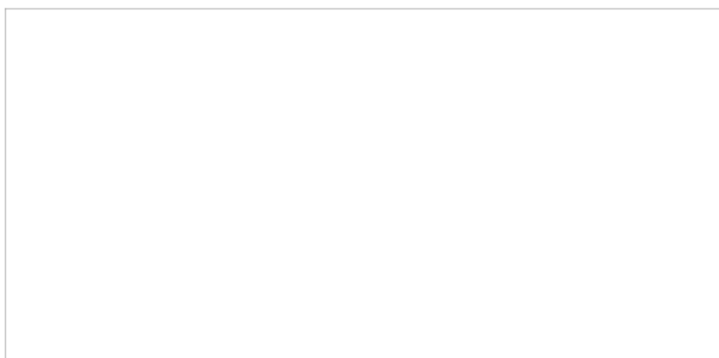

1.11.2009